

Návod na použitie a údržbu okien a dverí

Platné od 1.9.2009. Právo na zmenu vyhradené.



Vážený zákazník,

kúpou okien INCON ste získali kvalitné výrobky, ktorých životnosť je niekoľko desaťročí. Obsluha a údržba okien INCON je jednoduchá a nenáročná, ale aby Vám okná slúžili k plnej spokojnosti, je potrebné dodržiavať nasledovné zásady:

1. Spôsob otvárania (poloha kľučky)

Bezpečná manipulácia s oknom sa dosiahne používaním kľučky podľa nasledovných obrázkov:

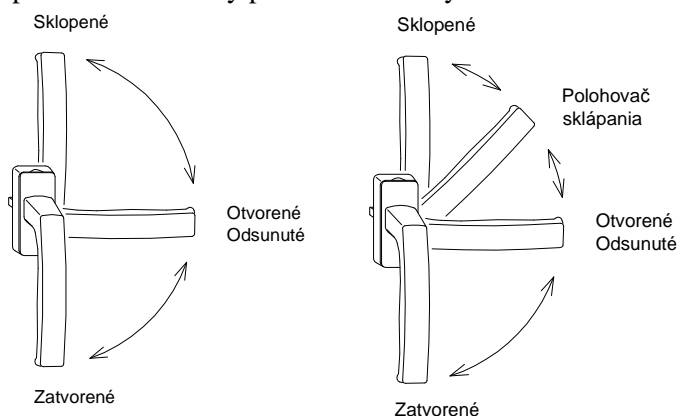

Posuvné dvere: kľučku dať do vodorovnej polohy, celé krídlo (aj spodnú časť) pritiahnúť za kľučku k sebe a až potom odsunúť krídlo, ak nieje na štítku pri kľučke uvedené inak

Zhrňovacie dvere: dvere sa musia otvárať a zhrňovať postupne, v žiadnom prípade nedoporučujeme otvoriť všetky kľučky naraz, nakoľko môže, tlakom vetra na plochu konštrukcie, dôjsť k nekontrolovateľnému zhrnutiu a následnému poškodeniu konštrukcií. V prípade funkcie zatvárania, je nutné aby boli všetky kľučky zatvorené, v opačnom prípade nie sú krídla fixované v ráme a môžu byť vytrhnuté

Polohovač sklápania: okno dať do polohy „sklopené“, následne privrieť okno podľa potreby a kľučkou otočiť o 45°, čím sa zaistí polohovač sklápania (polohovač je integrovaný v kovaní na hornej strane krídla, pri krídlach so šírkou do 642 mm je v kovaní na bočnej strane krídla)

3. Údržba po dodaní a montáži

Ochrannú pásku z plastových profilov je potrebné strhnúť ihneď po dodaní okien. Po znečistení okien maltou, omietkou a podobne je potrebné ich povrch ihneď očistiť štetkou a vodou ešte pred zaschnutím malty alebo omietky. Čistenie po zaschnutí môže spôsobiť poškodenie povrchu okenných profilov a skiel. Od prípadných nečistôt je potrebné vyčistiť aj mechanizmus kovania, ktorý inak môže byť nefunkčný (kovanie na hornej strane krídla

znečistené od malty treba vyčistiť vysávačom). Odvodňovacie drážky je potrebné vyčistiť drôtom, aby sa predišlo zatekaniu okien.

Vchodové dvere Incon sú štandardne vybavené stavebnou cylindrickou vložkou, ktorá má dočasný charakter a slúži len ako náhrada štandardnej cylindrickej vložky počas výstavby objektu, ak nie je v zmluve uvedené inak.

4. Pravidelná údržba

Okná sa čistia dostupnými čistiacimi prostriedkami pre domácnosť, ktoré nesmú odierať, najlepšie vlažnou vodou s prídavkom saponátu, technickým benzínom a liehovými prípravkami. Okenné profily nesmú prísť do styku s látkami, ktoré narušujú základný materiál (napr. acetón, benzén, toluén, trichloretylén, perchloretylén, chloroform a iné). Kovanie na pohyblivých častiach a na miestach označených olejnicou doporučujeme raz za rok premazať silikónovým sprejom. Gumené tesnenie treba raz za rok ošetriť silikónovým sprejom. Pravidelne treba čistiť odvodňovacie drážky (znečistené drážky môžu spôsobiť zatekanie okien).

5. Možné problémy:

Problém: krídlo nedolieha k rámu, prefukovanie, asymetria krídla a rámu, krídlo zadrháva o rám

Dôvod: bežné javy vyskytujúce sa po osadení okien z dôvodu ich „sadnutia“,

Odstránenie: v rámci záruky Vás navštívi servisný technik a nastaví kovanie na všetkých oknách

Problém: sklo sa na interiérovej strane rosí

Dôvod: kvôli výbornej tepelnej izolácii majú zatvorené okná nižšiu škárovú prievzdušnosť ako staré okná, čím sa zvyšuje relatívna vlhkosť vzduchu

Odstránenie: častejšie vetranie sklopením alebo otvorením okna, zvýšenie teploty v miestnosti, použitie skla s lepšími tepelno-izolačnými vlastnosťami, v miestnostiach so zvýšenou vlhkosťou (kuchyňa, kúpeľňa) doporučujeme časté vetranie alebo montáž polohovača sklápania pre stálu výmenu vzduchu

Problém: kovanie sa zasekáva

Dôvod: kovanie je znečistené

Odstránenie: vyčistiť mechanizmus kovania

Problém: pri silných dažďoch okná zatekajú

Dôvod: znečistené a upchaté odvodňovacie drážky

Odstránenie: drôtom vyčistiť odvodňovacie drážky